

The logo for JTEKT, featuring the word "JTEKT" in a bold, black, sans-serif font. A red horizontal line is positioned between the "J" and "T".

**JTEKT**

The logo for HPI, featuring the letters "HPI" in a bold, orange, sans-serif font. The letters are enclosed within a semi-circular orange gear-like border.

**HPI**

A photograph of a vast agricultural field under a blue sky with white clouds. In the foreground, several large, cylindrical hay bales are scattered across the golden-brown field. The field extends to the horizon.

服务于  
农业领域

At the service  
of Agriculture

Au service de  
l'Agriculture



## 技术革新

### TECHNOLOGICAL INNOVATION INNOVATION TECHNOLOGIQUE

- 综合研究与开发部提供了卓越的应变能力
- 内部工程与设计部致力于开发和验证适合的解决方案
- 样件工程部提供了特殊应用设备的设计辅助
- JTEKT集团汽车中心保障了强大的开发能力
- an integrated **Research and Development Department**, enabling excellent reactivity
- an internal **Engineering and Design Department** dedicated to develop and validate adapted solutions
- **design aid** of specific applications with our Prototypes department
- considerable **development capability** thanks to the synergy with the JTEKT group automotive center
- **service Recherche et Développement** intégré, permettant une grande réactivité
- **bureau d'étude interne** dédié à la mise au point et à la validation de solutions adaptées
- **aide à la conception** d'applications spécifiques avec notre service Prototypes
- **capacité de développement** importante grâce à la synergie avec le centre automobile du groupe JTEKT

## 可靠性 RELIABILITY FIABILITÉ

- 下线前，所有产品均已通过系统测试
- 法国设计、法国制造
- **systematic testing** of all our products at the end of the production line
- **French design** and manufacture for all our products
- **tests systématiques** de tous nos produits en fin de ligne
- **conception et fabrication française** de tous nos produits

## 适应性 ADAPTABILITY ADAPTABILITÉ

- 产品安装既直接又简单，还可根据应用按需定制
- 整个液压系统提供了阀与阀块的功能一体化
- 深入的需求分析
- 最佳方案的设计与实施
- **direct, customized, and easy installation** for your applications
- **total hydraulic system supply**, with functional integration (valves and blocks)
- **in-depth analysis** of your specific needs
- **design and implementation** of adapted solutions
- **installation simple**, directe et personnalisée pour vos applications
- **fourniture de systèmes** hydrauliques complets, avec intégration de fonctions (valves et blocs)
- **analyse en profondeur de vos besoins** spécifiques
- **conception et réalisation** de solutions adaptées

## 环境 ENVIRONMENT ENVIRONNEMENT

- 节能优化持续不间断
- 产品兼容当前所有工业标准与生物润滑剂标准
- 不断探索降噪极限
- 国际质量和环境认证
- **continuous optimization of energy saving**
- **product compatibility** with all industrial and bio lubricants that comply with current standards
- **constant research of noise reduction**
- **international Quality and Environmental certifications**
- **optimisation constante de l'économie d'énergie**
- **compatibilité** des produits avec toutes les huiles industrielles et bio aux normes en vigueur
- **recherche permanente sur la réduction du bruit**
- **certifications internationales en Qualité & Environnement**



## 主要应用领域

### OUR MAIN APPLICATIONS

### NOS PRINCIPALES APPLICATIONS

## 服务

### SERVICES

### SERVICES

- 我们的工程师在现场提供产品整合与校验服务
- 公司组织结构灵活，应变能力突出，可积极响应各种产品要求
- 产品丰富、种类齐全
- 产品可按客户需求定制
- 广大的国内与国际营销渠道
- **our engineers provide on-site product integration and validation services**
- **considerable responsiveness** for all types of products thanks to our organization's flexibility
- **availability** of a very broad range of products
- **customization of product** according to the specific needs of clients
- a large national and international **distribution network**
- **accompagnement** dans l'intégration des produits et validation in situ par nos ingénieurs
- **réactivité importante** sur tous les types de produits grâce à la flexibilité de notre structure
- **disponibilité** d'une très grande gamme de produits
- **personnalisation des produits** en fonction des besoins des clients
- **grand réseau de distribution** national et international

## 诠释品质，传承经典

### FOLLOW-UP AND CONTINUITY

### SUIVI ET PERENNITÉ

- 自1966年起，HPI品牌就享有广泛的声誉
- 有着30多年的专有技术资本
- 集团30000名员工秉承优良传统，承诺品质保障
- 客户服务信赖可靠
- 备件品质始终如一
- **since 1966, the HPI brand has enjoyed a widespread reputation**
- **capitalizing on our know-how** for more than thirty years
- **a promise of continuity** from a group with more than 30000 employees
- **reliable and competent customer service**
- **optimum follow-up** of spare parts
- **notoriété** de la marque HPI depuis 1966
- **capitalisation de notre savoir faire** depuis plus de trente ans
- **assurance de pérennité** d'un groupe de plus de 30 000 personnes
- **service après-vente** fiable et compétent
- **suivi optimal** des pièces de rechange

#### ■ 农业机械领域

拖拉机，跨座式拖拉机，葡萄收割机  
机器，灌木剥皮机，锯木机……

#### ■ 材料运输

叉式起重车，翻斗车……

#### ■ 运输

重型卡车，公共汽车……

#### ■ 市政工程与道路维护

液压挖掘机，装载机  
压缩机，垃圾倾倒车  
道路清扫机，粉碎机……

#### ■ 航空与军事应用

战斗机，军用运输机，直升机……

#### ■ 其他领域

医疗手术台  
机床(加工中心)

#### ■ AGRICULTURAL MACHINERY

Tractors, Straddle tractors, Vineyard tipping machines, Bush pillers, Log splitters,...

#### ■ MATERIAL HANDLING

From lift trucks, Dumpers,...

#### ■ TRANSPORT

Heavy lorries, Buses,...

#### ■ PUBLIC WORKS & ROAD MAINTENANCE

Hydraulic excavators, Loaders,  
Compressors, Garbage dumpers,  
Road sweeping machines, Bashers,...

#### ■ AERONAUTICS & MILITARY APPLICATIONS

Fighters and troop transport aircrafts, Helicopters,...

#### ■ OTHER SECTORS

Healthcare Operating tables,  
Machine tools Tooling centre

#### ■ AGRICULTURE

Tracteurs, Tracteurs enjambeurs, Rogneuses de vignes, Débroussailleuses, Fendeuses de bûches, ...

#### ■ MANUTENTION

Chariots frontaux, Bennes, ...

#### ■ TRANSPORT

Poids lourds, Cars et bus, ...

#### ■ TRAVAUX PUBLICS & MATÉRIEL DE VOIRIE

Pelles hydrauliques, Chargeuses, Compacteurs,  
Bennes à ordure, Balayeuses, Dameuses, ...

#### ■ AÉRONAUTIQUE & MILITAIRE

Avions de chasse et de transports de troupes,  
Hélicoptères, ...

#### ■ AUTRES SECTEURS

Médical Tables d'opération,  
Machines-outils, Centres d'usinage

## 现存问题

### CURRENT PROBLEMS

### PROBLÉMATIQUE ACTUELLE

#### 控制发动机温度？为什么？

Controlling Engine Temperature? Why?

Contrôle Température Moteur? Pourquoi?

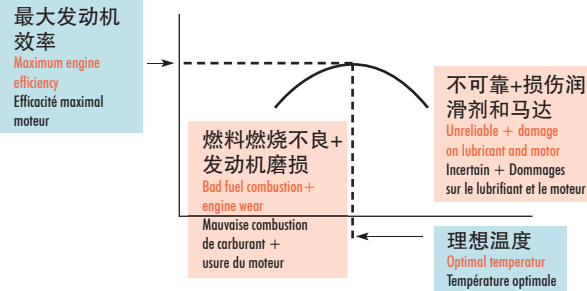

#### 氮氧化物和颗粒排放标准

NOx and PM Emission standard

NOx et PM Normes d'émission

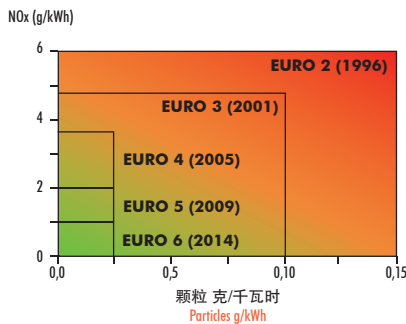

## 冷却系统效果不佳会造成什么后果？

效果不佳会造成诸多不良后果，其中最常见的是：

- 发动机过热会导致使用寿命缩短及维护成本增加。

### What are the consequences of a bad cooling system?

They are many, the most frequent one:

- An overheating engine leading to damage or reduced life expectancy and greater maintenance costs.

### Quelles sont les conséquences d'un mauvais refroidissement?

Elles sont multiples, mais les plus fréquentes sont :

- Une surchauffe moteur pouvant entraîner des dommages ou une diminution de la durée de vie, et générer des coûts de maintenance.

## 过渡冷却又会导致什么后果？

尽管冷却系统是非常有必要的，但是发动机必须要达到一定的工作温度而不会影响它的实际使用效率。

因发动机过度冷却会导致：

- 缓慢而不完全地燃烧(功率损失，污染)。
- 气体混合物的凝结
- 风扇总功率的增加
- 风扇速度增大
- 噪音增大(dB)

### What are the consequences of an excess of cooling?

In spite of the absolute necessity of cooling, the engine must reach a certain temperature not to have effect on its efficiency.

An engine running too cold would cause:

- A slowly and incomplete combustion (loss of power, pollution).
- A condensation of the gaseous mixing.
- Increase of the total fan power.
- Fan speed increase.
- Noise Increase (dB)

### Quelles sont les conséquences d'un excès de refroidissement?

Malgré l'absolue nécessité du refroidissement, le moteur a besoin de monter à une certaine température afin de ne pas affecter son rendement.

Une température de fonctionnement trop basse entraînerait :

- Une combustion trop lente et incomplète (perte de puissance, pollution).
- Une condensation du mélange gazeux.
- Augmentation de la puissance consommée de l'hélice.
- Augmentation de la vitesse de l'hélice.
- Augmentation de bruit (dB).

## HMC系统

### SYSTEM HMC

### SYSTÈME HMC

通过控制风扇总转速，HMC系统可确保冷却系统在理想的温度下工作。

With a total rotation speed control of the fan, the HMC system ensures an optimal temperature of the cooling system.

Avec une régulation complète de la vitesse de rotation du ventilateur, le système HMC de JTEKT-HPI assure une température optimale du moteur thermique.



#### 1 液压马达

Hydraulic Motor  
Moteur Hydraulique

#### 2 比例阀

Proportional valve  
Valve proportionnelle

#### 3 转速传感器

Sensor rotation speed  
Capteur de vitesse de rotation

#### 4 温度传感器

Temperature sensor  
Sonde de température

#### 5 风扇

Fan  
Ventilateur

#### 6 热交换器

Heat exchanger  
Echangeur de chaleur

# HMC的优势

## ADVANTAGES OF THE HMC AVANTAGES DU HMC

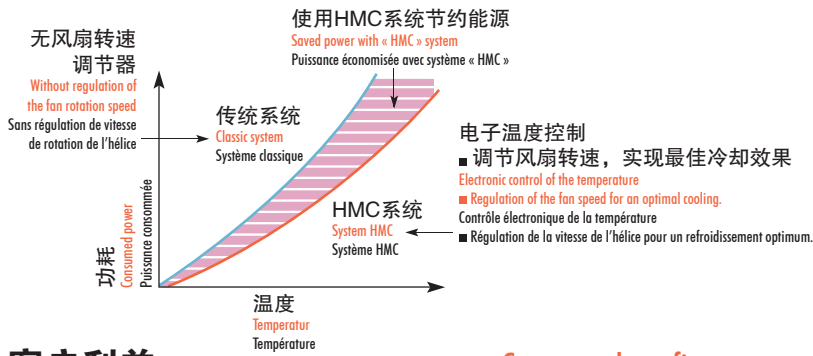

### 使用HMC系统

- 控制风扇转速
- 降低功率消耗
- 降低噪音(dB)

### With the « HMC » system

- The rotation speed of the fan is controlled
- Decrease of the power consumption
- Decrease of noise (dB)

### Avec le système « HMC »

- Vitesse de rotation de l'hélice contrôlée
- Baisse de la consommation de puissance
- Baisse du bruit (dB)

## 客户利益

### 易测性及自动诊断性(DM SAE J1939)

- 持续调节风扇转速及冷却发动机
- 自动检测传感器和液压马达
- 可以记录操作参数、故障……

### 污染

- 降低风扇噪音
- 通过控制理想温度来降低排放

### 能源

- 通过控制理想温度来降低排放

## Customer benefits

### Testability and auto-diagnostic (DM SAE J1939)

- Continuous regulation of rotation of the fan and the cooling of the engine.
- Autotest of the sensors and the hydraulic motor
- Possible Recording of the operating parameter, faults...

### Pollution

- Reduction of Noise of the fan.
- Decrease of emissions by control of optimized temperature.

### Energy

- Reduce of emissions by control of optimized temperature.

## Bénéfices client

### Testabilité et Auto-Diagnostic (DM SAE J1939)

- Régulation continu de rotation du ventilateur et refroidissement du moteur.
- Autotest des capteurs et du moteur hydraulique
- Enregistrement possible des paramètres d'emploi, défauts, ...

### Pollution

- Réduction de bruit du ventilateur.
- Diminution des émissions par contrôle de température optimisée.

### Energie

- Réduit la consommation au minimum exigé en refroidissement.

## 功能划分 JTEKT-HPI

### FUNCTIONS JTEKT-HPI

### LES FONCTIONS JTEKT-HPI

<p>速度调节器 开/关 (旁通/最大速度) Regulation of ON / OFF speed (by-pass / maximum speed) Régulation de vitesse ON / OFF (by-pass / vitesse maxi)</p>	<p>校准集成在马达中的先导式溢流阀+旁通单向阀 Calibrated pilot operated pressure relief valve integrated in motor + by-pass check valve. Limiteur de pression piloté à tarage fixe intégré au moteur + bloc valve de by-pass + by-pass - Ventil Block.</p> <p>可调节2合1 A91双功能集成插装阀及可调节先导式溢流阀+集成在马达中的旁通电控 Double function integrated Cartridge with adjustable 2 in 1 A91 with adjustable pilot pressure relief valve + by-pass electric control integrated in motor. Cartouche 2 en 1 type A91 intégrant un limiteur de pression piloté réglable + commande électrique de by-pass intégrée au moteur.</p>	<p>打开时风扇速度为最小值，关闭时风扇速度达到预定义的最大值 The fan speed is either minimum in ON position or limited to a pre-defined maximum value in OFF position. La vitesse du ventilateur est soit minimale (ou nulle) en position ON soit limitée à une valeur maxi prédéfinie en position OFF.</p>	
<p>比例速度调节器 Proportional speed regulation Régulation de vitesse proportionnelle</p>	<p>安装在水冷回路中的已校准的且带温控的先导式溢流阀 Calibrated pilot operated pressure relief valve integrated in motor, thermostatic pilot to be mounted in the cooling water circuit. Limiteur de pression piloté à tarage fixe intégré au moteur, pilote thermostatique à installer sur circuit d'eau de refroidissement.</p> <p>根据输入的信息和选择的逻辑程序，调节马达中的先导式比例溢流阀+电控溢流阀 Proportional pilot operated pressure relief valve cartridge integrated in motor + electronic controller to drive the pressure relief valve according to inputs and chosen logic. Cartouche limiteur de pression piloté proportionnelle intégré au moteur + contrôleur électronique pour piloter le limiteur en fonction des entrées et de la logique choisie.</p>	<p>根据冷却水的温度(预定义温度的范围)，风扇速度按比例从最小值到最大值变化 According to the cooling water temperature (pre-defined range of temperature) the fan speed varies proportionally from the minimum speed temperature to a maximum speed. En fonction de la température d'eau de refroidissement (plage de température prédéfinie), la vitesse du ventilateur varie proportionnellement avec la température d'une vitesse mini à une vitesse maxi prédéfinie.</p> <p>根据不同的输入信号和定义规则的逻辑，风扇速度会在最小系统速度及预定义的最大速度之间变化 According to the different inputs and the logic of defined regulation, the fan speed varies between the minimum speed of the system and the pre-defined maximum speed. The speed can be precisely closed-loop controlled with the optional speed sensor integrated in hydraulic motor. En fonction de l'état des différentes entrées et de la logique de régulation définie, la vitesse du ventilateur varie entre la vitesse mini du système et la vitesse prédéfinie. La vitesse peut être asservie précisément en boucle fermée avec l'option capteur de vitesse moteur intégré au moteur hydraulique.</p>	
<p>可选配件 Options Options</p>	<p>可逆功能 Reverse function Inversion de sens de rotation</p> 	<p>防气穴阀 Anti-cavitation valve Clapet de réalimentation</p> 	<p>MBMS® (Modular Bloc Motor Système)</p> 

# 液压齿轮泵和马达

## HYDRAULIC GEAR PUMPS AND MOTORS

### POMPES ET MOTEURS HYDRAULIQUES À ENGRENAGE

#### 泵 Pumps Pompes

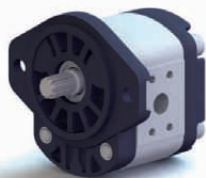

- 排量 0.25~110 cc/rev  
峰值压力高达330 Bar
- 符合所有国际标准，适用于单泵或多联泵
- 液压泵后盖可安装阀块实现众多功能

- Capacity from 0,25 to 110 cc/rev, peak pressure up to 330 bar.
- Adaptable in single or multiple body for all international standards.
- Possibility to integrate a wide range of functions on rear body pump.

- Capacité de 0,25 à 110 cm<sup>3</sup>/t, pression de pointe allant jusqu'à 330 bar.
- Adaptable in single or multiple body for all international standards.
- Possibilité d'intégrer une large gamme de fonctions sur le corps arrière de la pompe.

#### 马达 Motors Moteurs

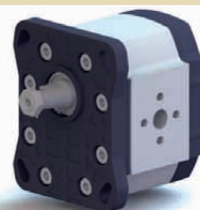

- 排量0.50~110 cc/rev  
峰值压力高达330 Bar
- 独有的CIP 3G补偿系统大幅降低了起动压力
- 液压马达后盖可安装阀块实现众多功能

- Capacity from 0,50 to 110 cc/rev, peak pressure up to 330 bar.
- Very low starting pressure due to its exclusive CIP 3G compensation system.
- Possibility to integrate a wide range of functions on rear body motor.

- Capacité de 0,50 à 110 cm<sup>3</sup>/t avec une pression de pointe allant jusqu'à 330 bar.
- Pression de démarrage minimum avec la compensation exclusive CIP 3G.
- Possibilité d'intégrer une large gamme de fonctions sur le corps arrière du moteur.

→ 市场上最全面的产品线，性能出类拔萃

→ The most complete range available on the market with exceptional performances

→ La gamme la plus complète du marché avec des performances exceptionnelles

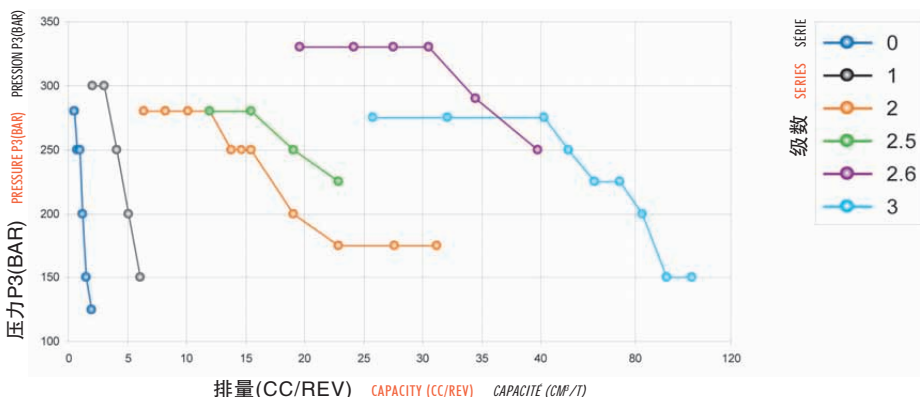

先导溢流阀及内部回油  
Pilot operated pressure relief valve with internal return  
Limiteur de pression piloté à retour interne



电磁阀控制的溢流阀  
Pressure relief valve operated by electro valve  
Limiteur de pression piloté par électro valve



直接外部回油的高压溢流阀  
Pressure relief valve high pressure with direct acting external return  
Limiteur de pression haute pression à action directe retour externe



直接内部回油的高压溢流阀  
Pressure relief valve high pressure with direct acting internal return  
Limiteur de pression haute pression à action directe retour interne



电磁阀和流量控制的先导式溢流阀  
Pressure relief valve piloted by electro valve and flow control  
Limiteur de pression piloté par electro valve et limiteur de débit



电磁阀和防气穴阀的先导式溢流阀  
Pressure relief valve piloted by electro valve and anticavitation valve  
Limiteur de pression piloté par electro valve et clapet de réalimentation



有节温器的先导式溢流阀  
Pressure relief valve piloted by thermostatic  
Limiteur de pression piloté par thermostat



负载感应阀  
Load sensing  
Load sensing

## 微型电机泵组

### MICRO ELECTRO PUMP SETS

### MICRO GROUPE ELECTRO POMPE

使用辅助油箱实现液压动力传输

组成结构:

- 直流或交流电机
- 0级泵

Transmission of hydraulic power with auxiliary tank.

Composition:

- one electrical motor Direct or Alternating current
- one pump of the range series 0

Transmission de puissance hydraulique avec réservoir auxiliaire.

Composition :

- un moteur électrique Courant Continu ou Alternatif
- une pompe de la gamme série 0

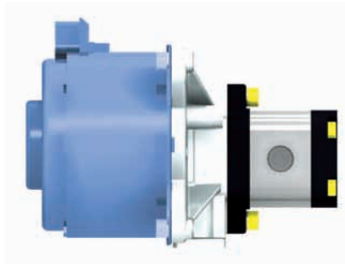

功率 → 0.4~1.2 kW  
流量 → 0.4~9 L/min

Power → 0.4 to 1.2 kW  
Flow → 0.4 to 9 l/min

Puissance → 0.4 à 1.2 kW  
Débit → 0.4 à 9 l/min

- 多样的装配组合可以满足各种需求
- 0级泵和1级泵可以优化产品性能和效率
- 可选直流或交流电源
- 多种型号的紧凑型马达(可选直流或交流电)
- 直接在泵上整合多种功能提高了产品的紧密性
- 后泵体上整合有多种专用功能(溢流阀, 锥阀, 流量控制, ……)

- Multiple possibilities of assembling in order to meet all needs.
- Performances and an optimal efficiency thanks to our range of performing pumps (Series 0 and 1).
- Power available either in DC or in AC.
- A large range of very compact motors, either DC or AC.
- The integration of functions directly on the pump support allow to increase compactness.
- A great number of unique exclusive integrated functions on the rear body (pressure relief valve, poppet valve, flow control,...).

- Des possibilités de montage multiples pour répondre à tous les besoins.
- Des performances et un rendement optimal grâce à notre gamme de pompes performantes (Séries 0 et 1).
- Puissance et fonctionnement en courant continu et alternatif.
- Une large gamme de motorisations très compactes, en courant continu comme en courant alternatif.
- L'intégration de fonctions directement sur le support de la pompe permet d'augmenter la compacité.
- Une multitude de fonctions exclusives intégrées sur le corps arrière (limiteur de pression, électro valve, limiteur de débit,...).

## 迷你电机泵组

### MINI ELECTRO PUMP SETS

### MINI GROUPE ELECTRO POMPE

使用辅助油箱实现液压动力传输

组成结构:

- 直流或交流电机
- 1级泵

Transmission of hydraulic power with auxiliary tank.

Composition:

- one electrical motor Direct or Alternating current
- one pump of the range series 1

Transmission de puissance hydraulique avec réservoir auxiliaire.

Composition :

- un moteur électrique Courant Continu ou Alternatif
- une pompe de la gamme série 1



功率 → 1.2~4 kW  
流量 → 1~25 L/min

Power → 1.2 to 4 kW  
Flow → 1 to 25 l/min

Puissance → 1.2 à 4 kW  
Débit → 1 à 25 l/min

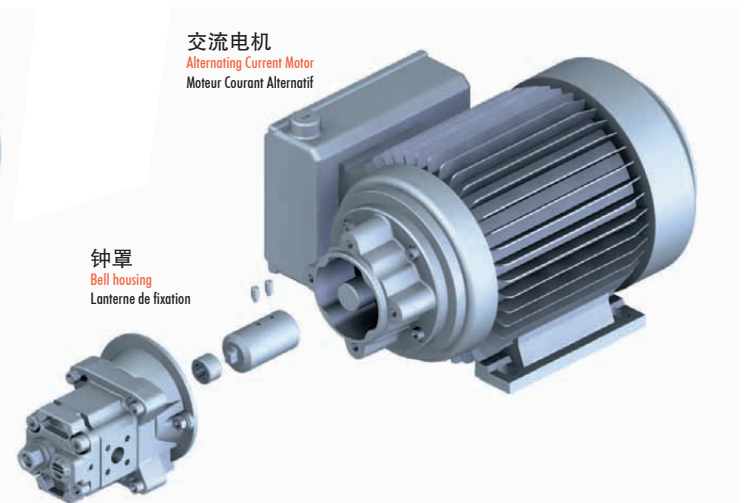
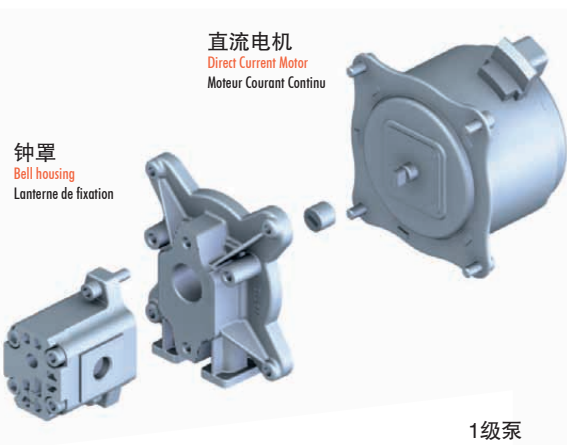

## 微型液压动力单元 MICRO POWER PACK MICRO CENTRALE

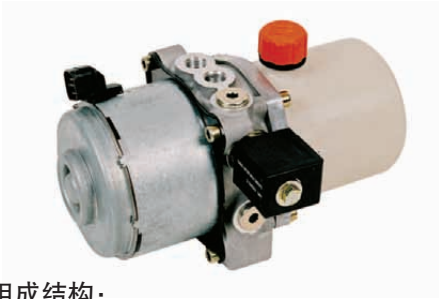

### 组成结构:

- 直流或交流电机
- 0级泵
- 油箱

### Composition:

- one electrical motor Direct or Alternating current
- one pump of the range series 0
- one tank

### Composition :

- Un moteur électrique Courant Continu ou Alternatif
- Un support avec fonction intégré et une pompe série 0
- Un réservoir

油箱 → 0.5~6.3 L

流量 → 0.4~9 L(直流电)

工作性能 → 达280 Bar

功率 → 0.4~1.2 kW 直流电

0.18~1.1 kW 交流电

Tanks → from 0.5 to 6.3 liters

Flow → 0.4 to 9 liters (direct current)

Working capacity → up to 280 bar

Power → 0.4 to 1.2 kW direct current

0.18 to 1.1 kW alternative current

Réservoirs → de 0.5 à 6.3 litres

Débit → de 0.4 à 9 litres (courant continu)

Capacité de travail → jusqu'à 280 bar

Puissance → 0.4 à 1.2 kW en courant continu

0.18 à 1.1 kW en courant alternatif

- 适用于所有设备的油箱
- 高低压性能可满足所有动力要求
- 工作动力: 直流和交流电
- 根据需要设计的特定油箱
- 超紧凑型马达规格齐全, 直流和交流电应用设备皆可使用
- 插装阀功能的理念: 使单向阀, 限压阀和其他阀门能直接整合在一起

- Tanks adapted for all applications.
- Performances with high and low pressure to meet all of your needs for power.
- Operating power: direct and alternative current.
- Design of specific tanks on request.
- A broad range of highly compact motor specifications, for both direct current and alternative current applications.
- A concept of functions in cartridges: the check valve, the pressure limiter, and the valves are directly integrated into the support.

## 迷你液压动力单元 MINI POWER PACK MINI CENTRALE



### 组成结构:

- 直流或交流电机
- 1级泵
- 油箱

### Composition:

- one electrical motor Direct or Alternating current
- one pump of the range series 1
- one tank

### Composition :

- Un moteur électrique Courant Continu ou Alternatif.
- Une pompe de la gamme série 1
- Un réservoir

油箱 → 0.5~25 L

流量 → 1~25 L(直流电)

工作性能 → 达300 Bar

功率 → 1.3~4 kW 直流电

0.5~4.4 kW 交流电

Tanks → from 0.5 to 25 liters

Flow → 1 to 25 liters (direct current)

Working capacity → up to 300 bar

Power → 1.3 to 4 kW direct current

0.5 to 4.4 kW alternative current

Réservoirs → de 0.5 à 25 litres

Débit → de 1 à 25 litres (courant continu)

Capacité de travail → jusqu'à 300 bar

Puissance → 1.3 à 4 kW en courant continu

0.5 à 4.4 kW en courant alternatif

- Des réservoirs adaptés à toutes les applications.
- Des performances à haute et basse pression pour répondre à tous vos besoins de puissance.
- Puissance en fonctionnement en courant continu et en courant alternatif.
- Conception de réservoirs spécifiques sur demande.
- Une large gamme de motorisations très compactes, en courant continu et en courant alternatif.
- Un concept de fonctions en cartouches: le clapet anti-retour, le limiteur de pression et les valves sont directement intégrées sur le support.

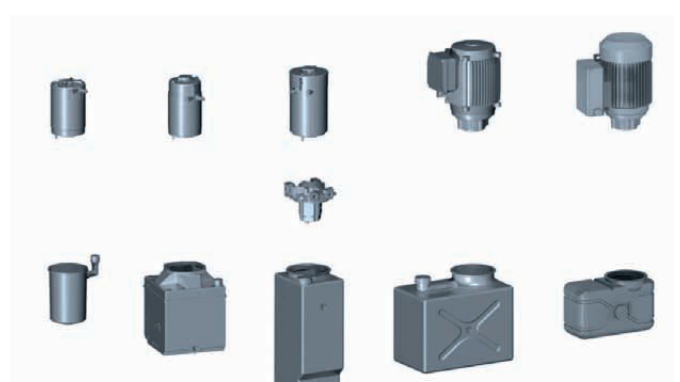
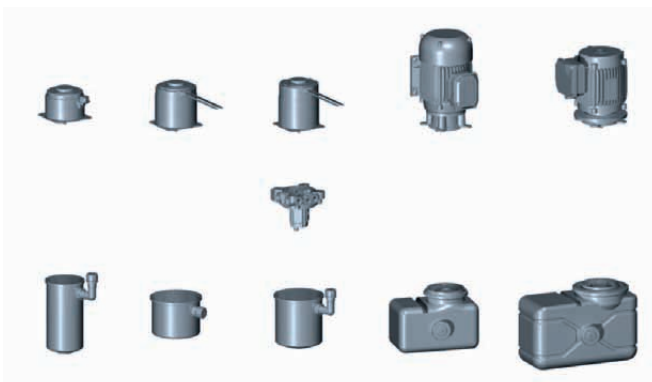



## 液压阀

### HYDRAULIC VALVES

### VALVES HYDRAULIQUES

插装阀中的液压将一种或多种功能直接整合在发电机/接收器中，连接电源发电机后可实现压力控制，流量控制和液体分布等功能。

Hydraulics in cartridges allows the incorporation of one or various functions directly into generators/receivers as complete sets, connecting power generation to pressure control, flow rate control and fluid distribution.

L'hydraulique en cartouches permet d'incorporer une ou plusieurs fonctions, directement dans les générateurs ou/et récepteurs en présentant des ensembles complets, liant la génération de puissance au contrôle de la pression, du débit et de la distribution du fluide.



短管电磁比例阀 on/off  
Spool solenoid proportional valves or black or white  
Electro distributeur à tiroir proportionnelle ou tout ou rien



比例电磁先导锥阀 on/off  
Proportional electro piloted poppet valve or black or white  
Electro valve à clapet piloté proportionnelle ou tout ou rien



电磁锥阀流量控制  
Electro poppet valve flow control  
Electro valve contrôle débit



电磁锥阀压力控制  
Electro poppet valve pressure control  
Electro valve contrôle pression



定向阀  
Directional valve  
Valve directionnelle

## BAF: 单功能片式阀

### BAF: SINGLE-BLOCK SINGLE FUNCTION

### BAF: MONOBLOC MONO-FONCTION

## 多功能片式阀

### MULTI-FUNCTIONS SINGLE-BLOCK

### MONOBLOC MULTI-FONCTIONS

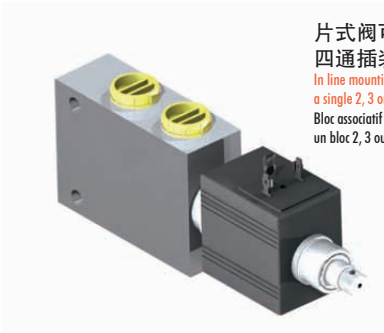

片式阀可安装单、双、三或四通插装阀  
In line mounting single-blocks receiving a single 2, 3 or 4 ways cartridge.  
Bloc associatif pour montage en ligne, associant un bloc 2, 3 ou 4 voies avec une fonction en cartouche.

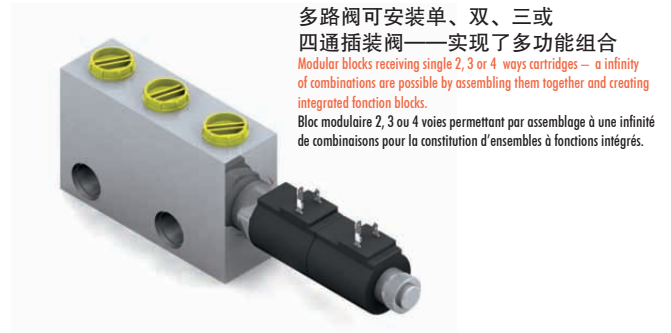

多路阀可安装单、双、三或四通插装阀——实现了多功能组合  
Modular blocks receiving single 2, 3 or 4 ways cartridges – a infinity of combinations are possible by assembling them together and creating integrated function blocks.  
Bloc modulaire 2, 3 ou 4 voies permettant par assemblage à une infinité de combinaisons pour la constitution d'ensembles à fonctions intégrés.

→ 快速简单的安装方式满足您的所有需求

→ A quick and simple assembling solution for all your standard needs.

→ Une solution de montage simple et rapide pour vos besoins standards.

→ 适应性解决方案：单独定制的片式阀可以满足特殊需求

→ An adapted solution: a single customized block to meet your specific needs.

→ Une solution sur mesure : un seul bloc personnalisé pour répondre à vos besoins spécifiques.

## MBS BLOCKS®

### MBS BLOCKS®

### BLOCS MBS®

### MBS®: 液压阀块多路阀系统

### MBS®: Hydraulic Modular Block System

→ 阀块定制化解决方案：简单紧凑的组合能够让您打造属于自己的液压回路

→ A modular customized solution: a simple and compact assembly allowing you to build yourself your hydraulic circuit.

→ Une solution modulaire personnalisée : une construction simple et compacte pour construire vous même votre circuit hydraulique.

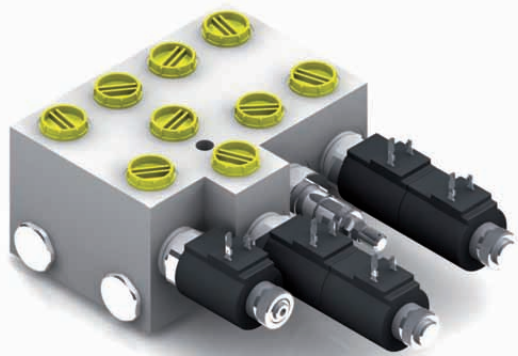

## 风扇冷却系统

FAN DRIVE  
FOR COOLING SYSTEM/  
COMMANDE  
DE VENTILATEUR  
SYSTÈME DE  
REFROIDISSEMENT



## 泵

PUMPS  
POMPES



- 转向泵提高了设备在农业应用领域的机动性
- 应用液压泵和流量控制的设备
- Steering pump to facilitate the maneuver at the end of the field
- Flow and pressure pump for equipments
- Pompe de direction pour faciliter les manœuvres de fin de champ
- Pompe de débit et de pression pour les équipements

## 马达

MOTORS  
MOTEURS



- 旋转设备刹车装置
- Breaking rotor drive
- Actionnement des rotors de broyage



- 集成阀块的钻孔涡轮机
- Drill's turbine distribution driving
- Entraînement de la turbine de distribution du semi

## 迷你电机泵

MINI ELECTRO PUMPS  
MINI GROUPES ELECTRO-POMPES

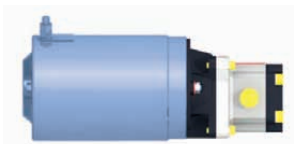

- 管材绕组
- 燃料，乳液，水泵驱动
- Pipe winding
- Fuel, milk, water pump drive
- Enroulage du tuyau
- Entraînement de la pompe à fuel, lait, eau, ...



- 液压缸为劈木楔提供上下劈木动力
- Cylinder supply for the wood splitting wedge down and up
- Alimentation des vérins pour la descente et remontée du coin

## 集成阀块

DISTRIBUTION  
DISTRIBUTION



- 刀具控制和调节
- 项目操作
- Knives control and regulation
- Items operation
- Contrôle et régulation des couteaux
- Manœuvres des structures



- 匝道折叠与展开
- Ramps folding and unfolding
- Pliage et dépliage des rampes



- 温控马达优化冷却系统
- 降低消耗，减少维修
- 清理热交换器
- 符合环境防污标准
- Cooling system optimization of thermic motor
- Consumption and maintenance reduction
- Cleaning of heat exchangers
- Tend to respect antipollution standards
- Optimisation du système de refroidissement du moteur thermique
- Réduction de la consommation et de la maintenance
- Nettoyage des échangeurs thermiques
- Contribution à l'atteinte des normes anti-pollution.



- 振动收割机
- 应用液压泵的设备
- Vibrators drive
- Pressure pump for equipments
- Entraînement des vibreurs
- Pompe de pression pour les équipements



- 多用途工具
- 振动收割机
- 驱动机械臂
- Multi-use tools drive
- Shakers drive
- Driving unit tipping
- Entraînement des outils de polyvalence
- Actionnement des secoueurs
- Basculement du bloc d'entraînement



- 在动力输出装置上施压
- Pression on power take-off
- Création de pression sur prise de force



- 液压缸为劈木楔提供上下劈木动力
- Cylinder supply for the wood splitting wedge down and up
- Alimentation des vérins pour la descente et remontée du coin

**微型液压动力单元**  
MICRO POWER PACKS  
MICRO CENTRALES



- 机舱升降
- Cabin lifting-up
- Relevage de cabine



- 机械臂的伸缩控制
- Arm retraction control
- Contrôle de l'escamotage du bras



- 液压泵系统(启动和离心泵控制)
- 易弯曲绕线控制
- Pumping system (priming and centrifuge pump control)
- Flexible winder control
- Système de pompage (Commande de la pompe d'amorçage et de la pompe centrifugeuse)
- Commande de l'enrouleur du flexible



- 整体功能的控制与操作
- Control and operation of the whole functions
- Manœuvre et régulation de l'ensemble des fonctions

## 我们的网络

### OUR NETWORK

### NOTRE RÉSEAU

→ 在法国、北美乃至全世界，JTEKT HPI拥有着50余家经销商站点，形成了完善的经销网络，不仅能为客户提供日常服务，还可以使我们做到积极应对，快速响应。  
只要有需要，网络中的每一名成员都能凭借JTEKT HPI的专业技术和架构来满足客户需求。

→ JTEKT HPI can rely on a subsidiary in North America and a network of 50 distributors in France and throughout the world. This network offers our customers a daily local service, thus ensuring maximum reactivity. Whenever needed, each member of our network can rely on the competences and structures of JTEKT HPI in order to meet its customers' requirements.

→ JTEKT HPI s'appuie sur une filiale en Amérique du Nord et un réseau de 50 distributeurs en France et dans le Monde. Ce réseau permet à nos clients de bénéficier d'un service de proximité quotidien pour une réactivité maximum. Chaque membre de notre réseau peut s'appuyer à tout instant sur les compétences et les structures JTEKT HPI afin de faire face aux exigences de ses clients.



#### 捷太格特(中国)投资有限公司

上海市长宁区仙霞路333号东方维京大厦25层A2室  
Tel : 021-51781217 Fax : 021-51781008

#### SITE DE CHENNEVIERES

ZI - 26 rue Condorcet - BP 87  
94432 CHENNEVIERES-SUR-MARNE  
CEDEX France  
Tel: +33(0)1 49 62 28 00  
Fax: +33(0)1 45 76 68 40

#### SITE DE BLOIS

ZA des Onze Arpents  
28 à 34, rue Robert Nau - CS 2916  
41029 BLOIS CEDEX France  
Tel: +33(0)2 54 52 42 00  
Fax: +33(0)2 54 42 20 90



WWW.JTEKT-HPI.COM